

Concessionnaire Honda : veuillez remettre un exemplaire de ces instructions au client.

LISTE DES PIECES

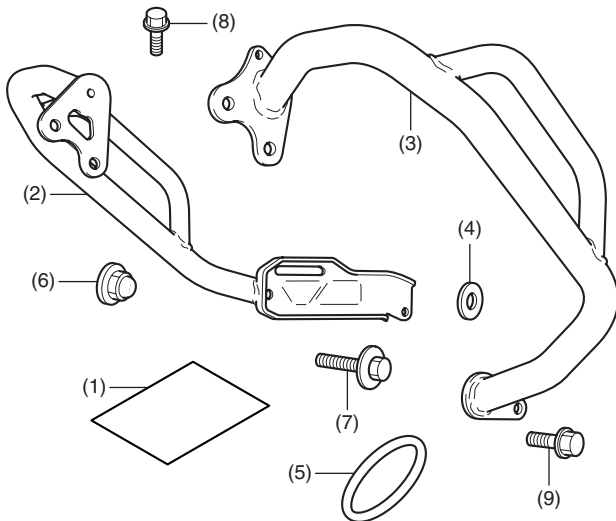

N°	Description	Qté
(1)	Infos URL	1
(2)	Protection de moteur droite	1
(3)	Protection de moteur gauche	1
(4)	Entretoise	1
(5)	Joint statique	2
(6)	Ecrou borgne à collerette 8 mm	4
(7)	Boulon 8 mm	1
(8)	Boulon à collerette 6 mm	2
(9)	Boulon à collerette SH 8 mm	5

FIXATION DE LA PROTECTION

Vendu séparément

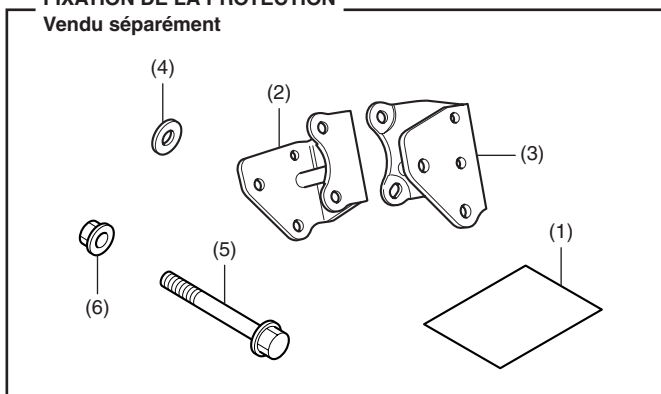

N°	Description	Qté
(1)	Infos URL	1
(2)	Support de protection droit	1
(3)	Support de protection gauche	1
(4)	Entretoise	2
(5)	Boulon à collerette 8 mm	2
(6)	Ecrou à collerette 8 mm	2

OUTILS ET FOURNITURES NECESSAIRES

Douille (10 et 12 mm)

Cliquet

Clé polygonale (10 et 12 mm)

Chiffon d'atelier

Clé dynamométrique

TABLEAU DES COUPLES

Serrez les vis, boulons et écrous selon les valeurs de couple spécifiées. Reportez-vous au manuel d'entretien pour connaître les valeurs de couple des pièces retirées.

Élément	Nm	kgf.m
Boulon à collerette 6 mm	12	1,2
Boulon à collerette SH 8 mm	22	2,2
Ecrou borgne à collerette 8 mm	27	2,8
Ecrou à collerette 8 mm	32	3,3

INSTALLATION

⚠ ATTENTION

- Pour éviter les brûlures, laissez refroidir le moteur, le système d'échappement, le radiateur, etc. avant de monter l'accessoire.

REMARQUE :

- Reportez-vous à ce manuel et à chacune des instructions d'installation si la moto est équipée d'un sélecteur à pédale DCT et d'un tuyau latéral avant.
- Débranchez le câble négatif (-) de la batterie avant d'installer cet accessoire.
- Lorsque vous débranchez la batterie, les mémoires de l'horloge sont effacées. Réinitialisez les mémoires après avoir rebranché la batterie.
- Reposez les pièces retirées sur la moto et assurez-vous que les câbles et les faisceaux de câbles ne sont pas pincés.
- Bien que l'illustration corresponde au modèle CRF1100D, utilisez les mêmes procédures pour les autres modèles.

1. Retirez la boîte à outils, puis débranchez le câble négatif (-) de la batterie.

<Côté gauche>

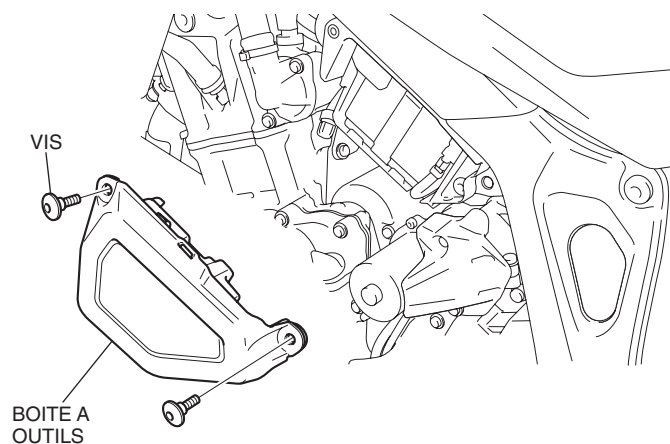

2. Déposez la vis comme indiqué.

- Répétez la procédure sur le côté droit.

<Côté gauche>

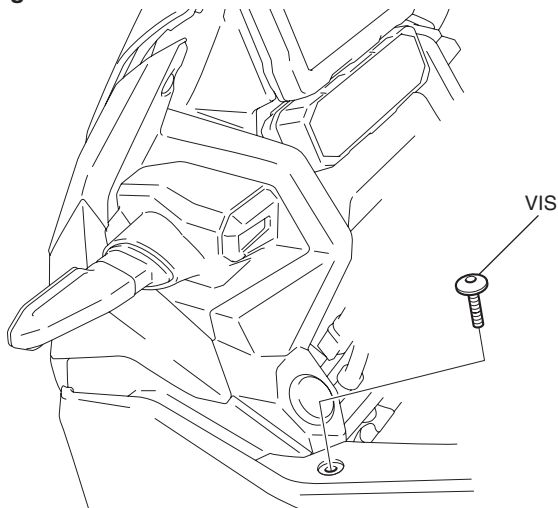

3. Retirez les clips comme indiqué.

- Répétez la procédure sur le côté droit.

<Côté gauche>

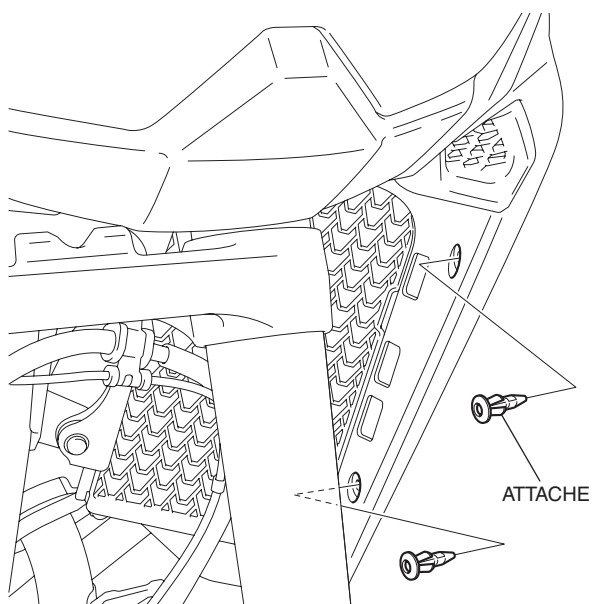

4. Déposez le bossage du carénage central gauche, comme indiqué.

<Côté gauche>

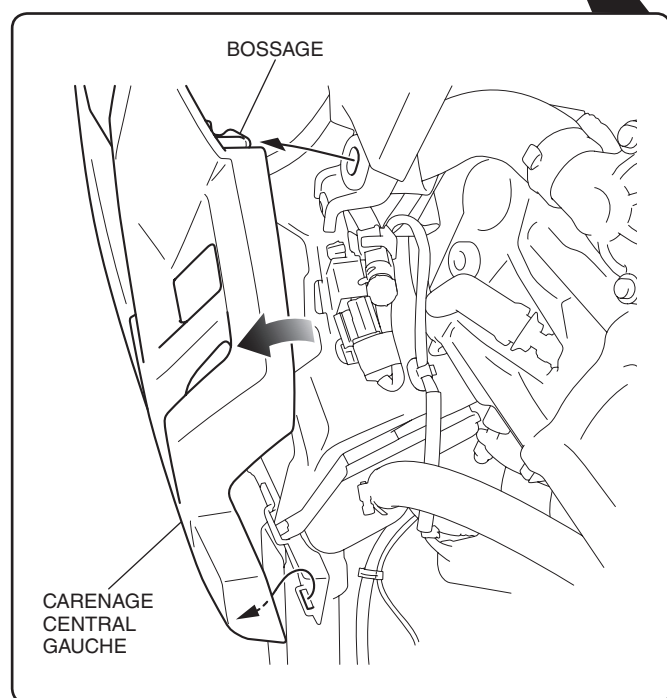
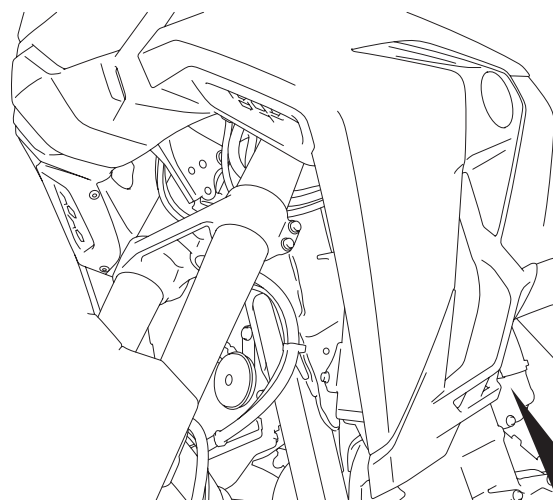

5. Déposez le tube de vidange de la manière indiquée.
<Côté gauche>

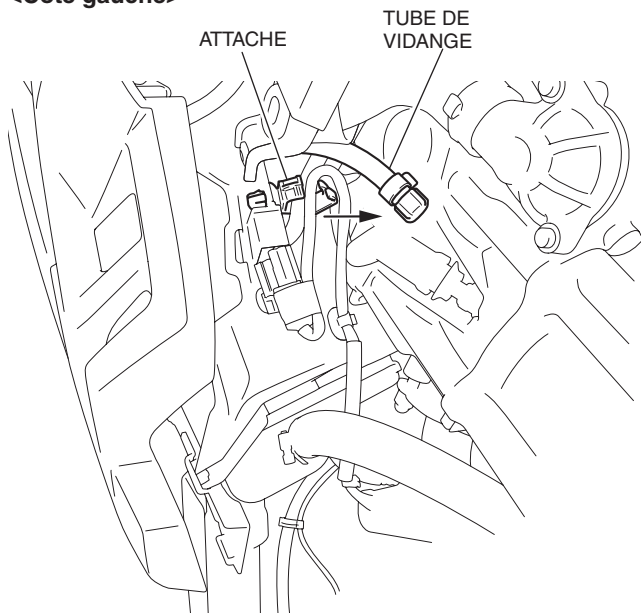

6. Déposez le faisceau de la manière indiquée.

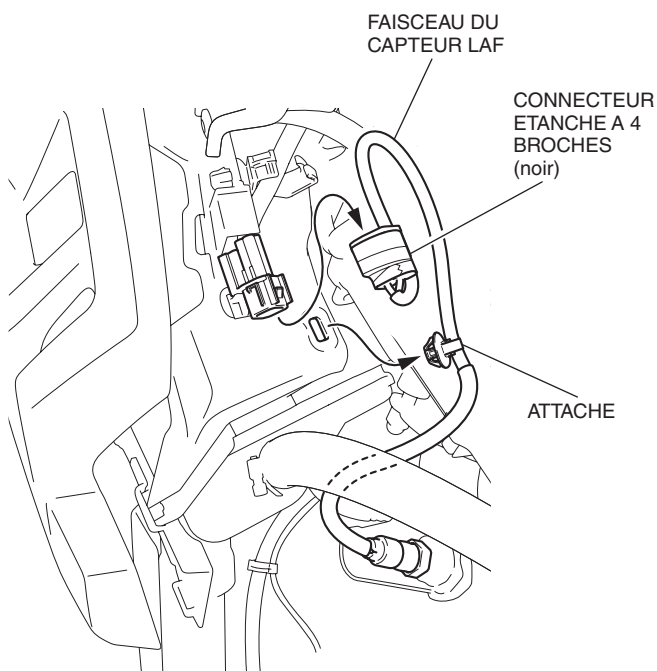

7. Déposez le bossage du carénage central droit et déposez la vis comme indiqué.

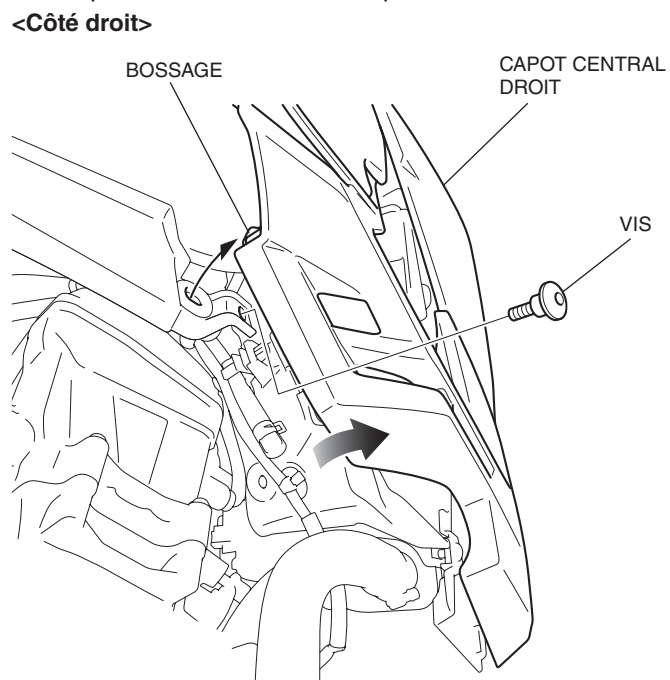

8. Déposez le tube de vidange et le faisceau du capteur LAF de la même manière que pour le côté gauche.

9. Déposez les pièces comme indiqué

- Exécutez cette étape pour la moto équipée du tuyau latéral avant.
- Répétez la procédure sur le côté droit.

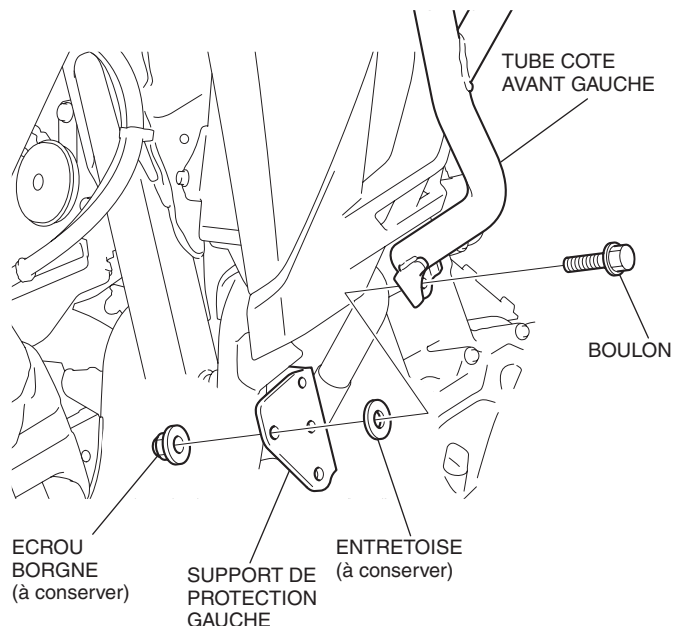

10. Déposez les pièces comme indiqué.

<Côté gauche>

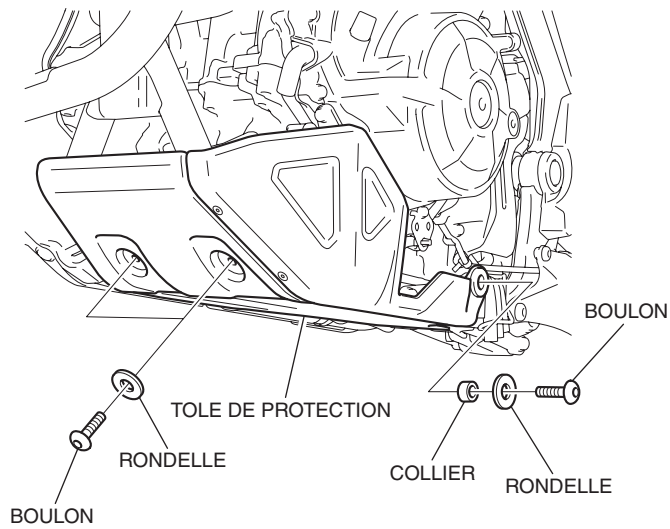

11. Déposez la tôle de protection de la manière indiquée.

<Côté droit>

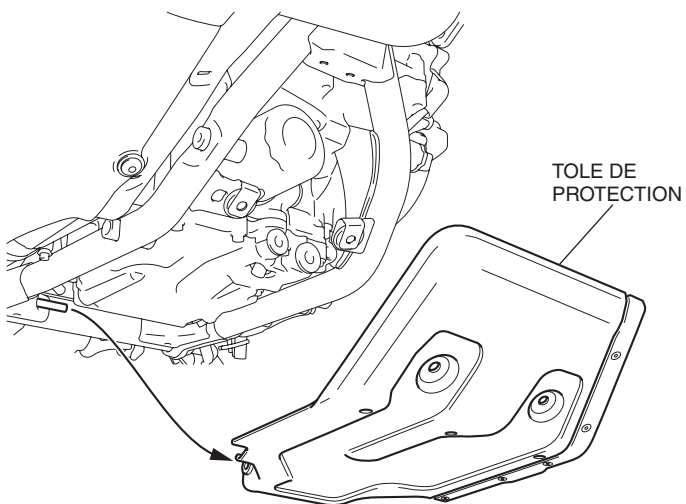

12. Déposez les écrous de la manière indiquée.

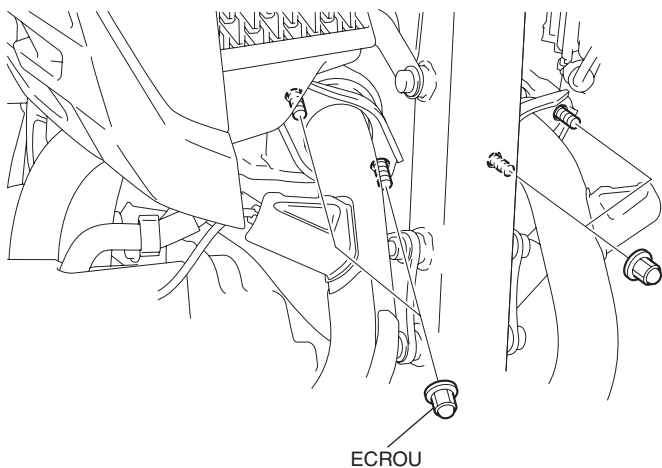

13. Déposez les pièces comme indiqué.

<Côté droit>

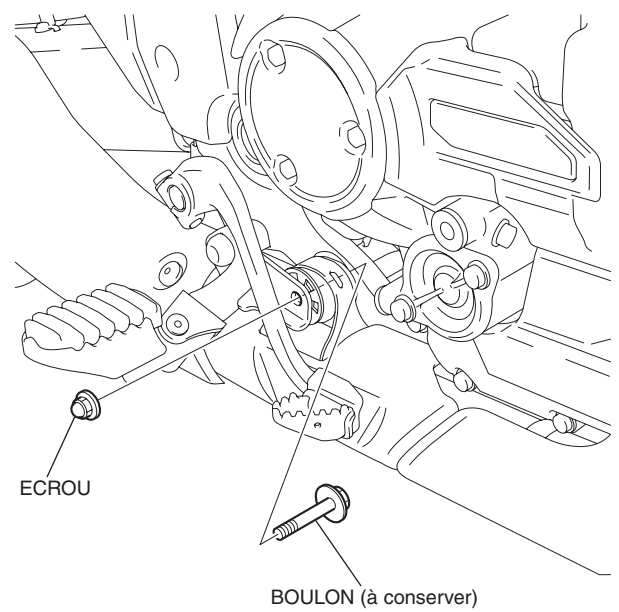

14. Protégez le bras oscillant avec un chiffon d'atelier ou un équivalent.

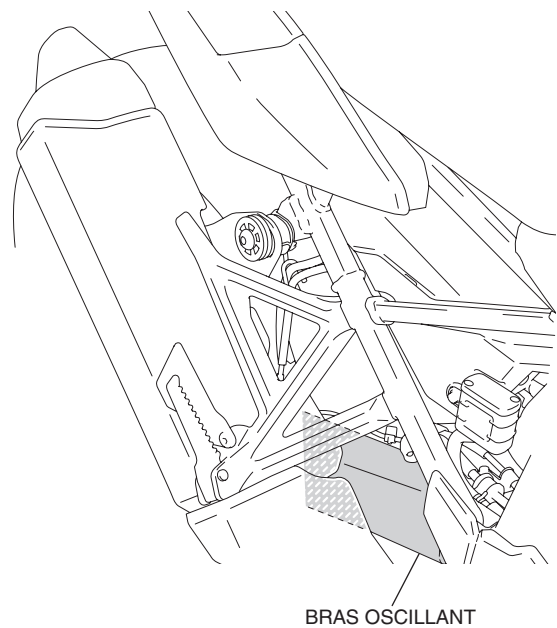

15. Déposez le boulon, puis abaissez le silencieux comme indiqué.

- Assurez-vous qu'une personne maintient le silencieux abaissé pendant que l'autre installe la protection du moteur.

Assurez-vous que les câbles ne sont pas coincés lorsque le silencieux est abaissé.

CABLE

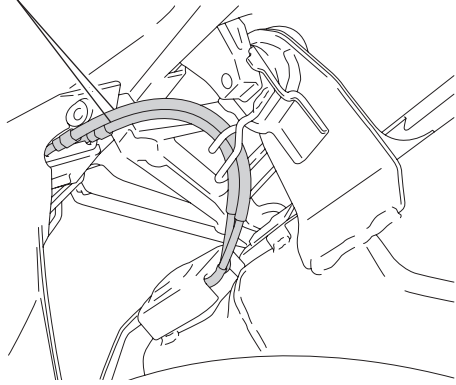

SILENCIEUX

RONDELLE

BOULON

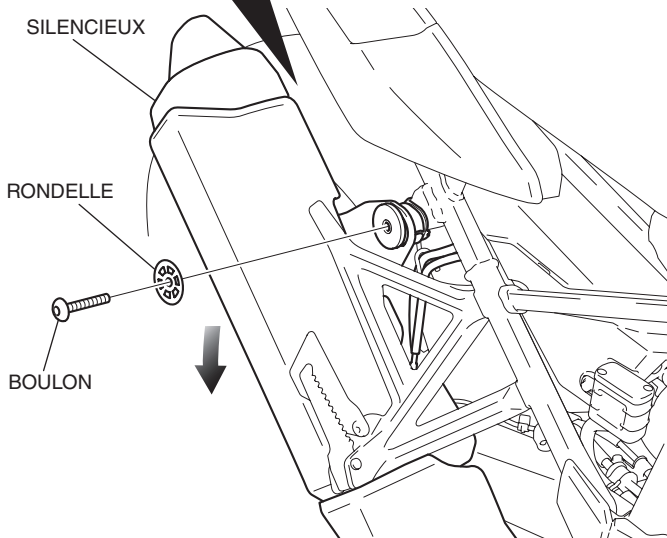

16. Déposez les pièces comme indiqué.

<Côté gauche>

BOULON (à conserver)

ECROU (à conserver)

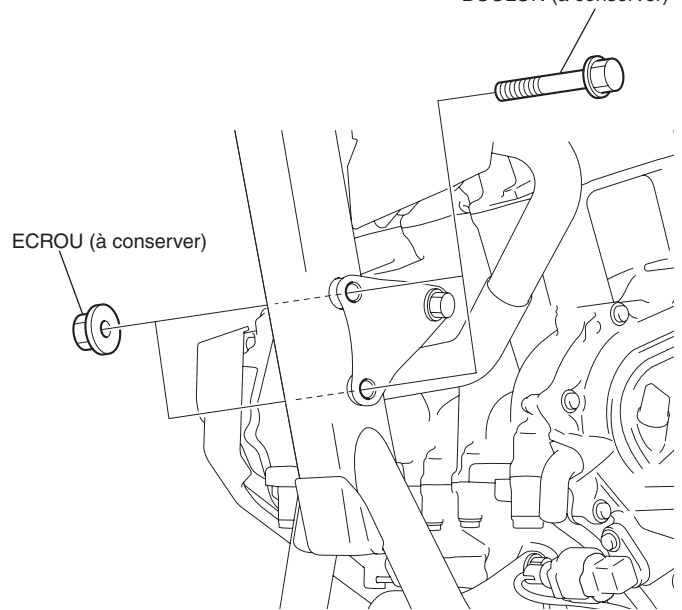

17. Déposez le boulon comme indiqué.

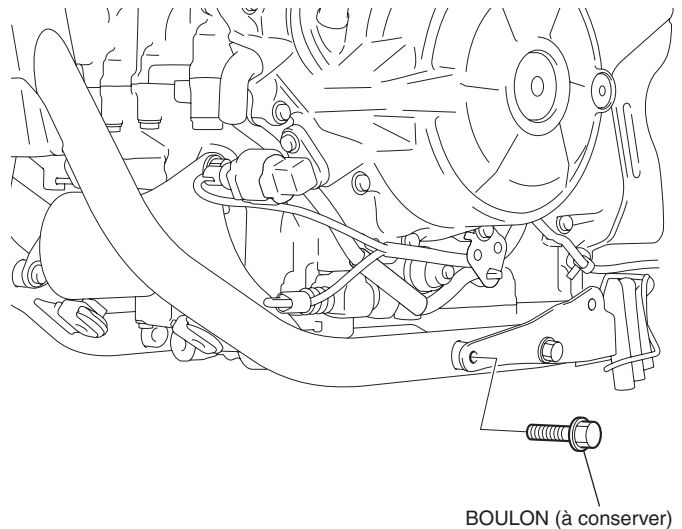

BOULON (à conserver)

Lors de l'installation du sélecteur à pédale DCT

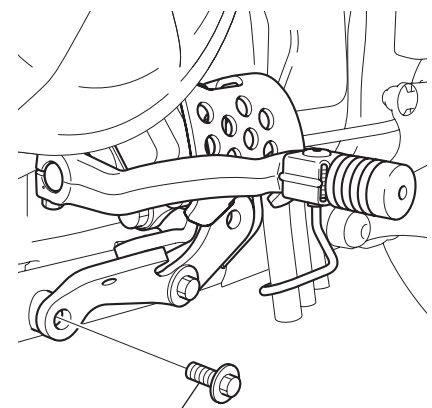

BOULON (à conserver)

18. Insérez les boulons comme indiqué.

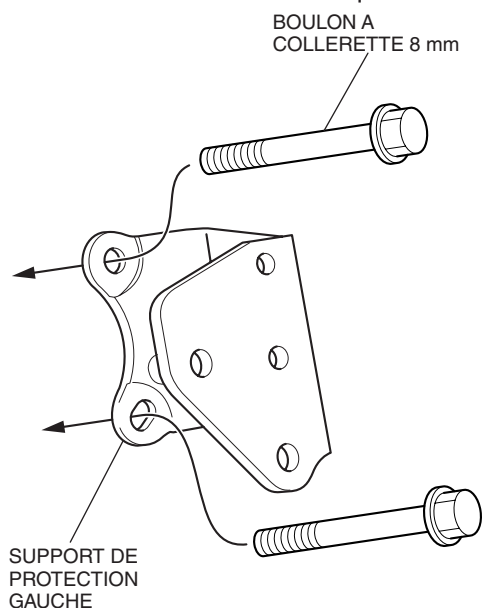

19. Installez le support de protection gauche comme indiqué.

<Côté gauche>

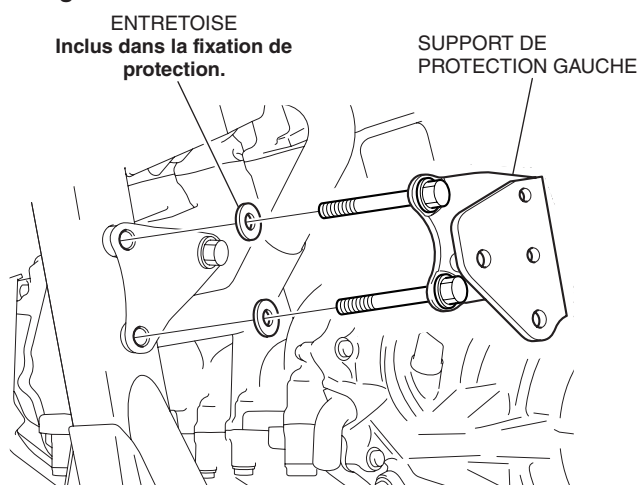

20. Installez le support de protection droit de la manière indiquée, sans le serrer.

<Côté droit>

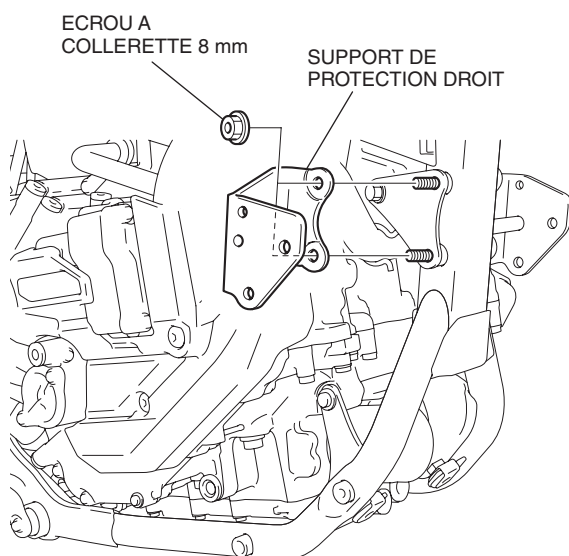

21. Installez la protection de moteur gauche de la manière indiquée, sans la serrer.

<Côté gauche>

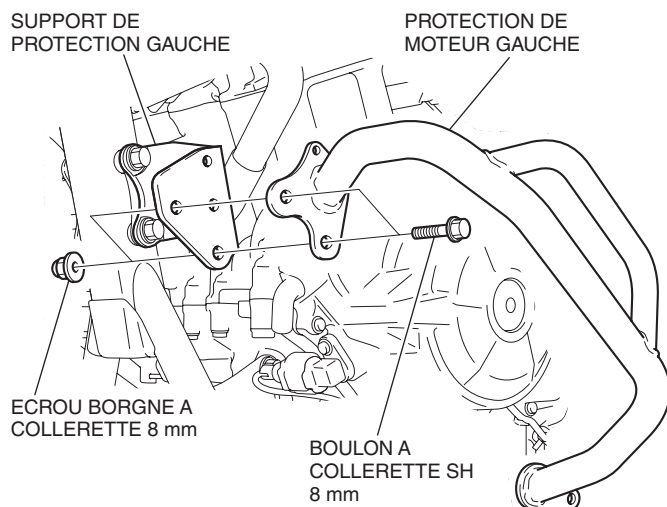

Lors de l'installation du tuyau latéral avant

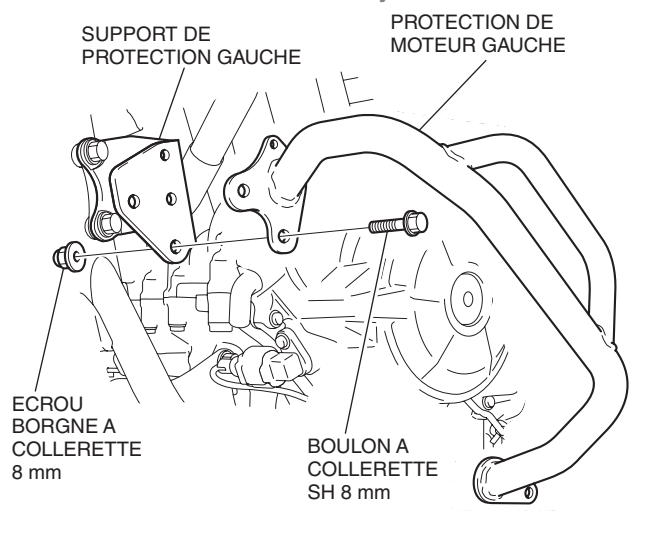

22. Montez le boulon à collerette 6 mm sans serrer comme illustré.

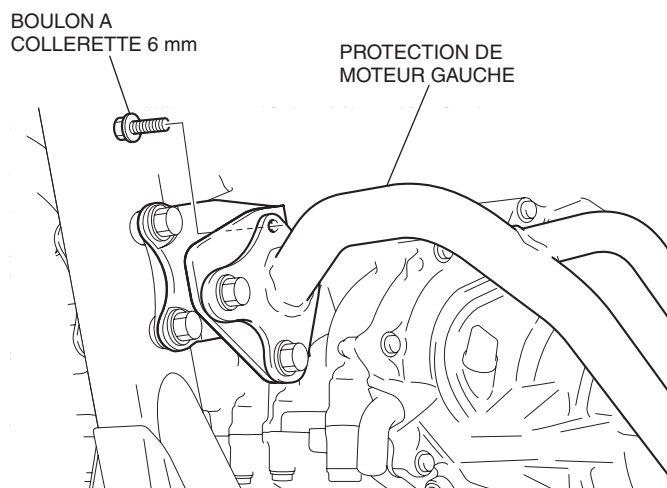

23. Installez la protection de moteur gauche de la manière indiquée, sans la serrer.

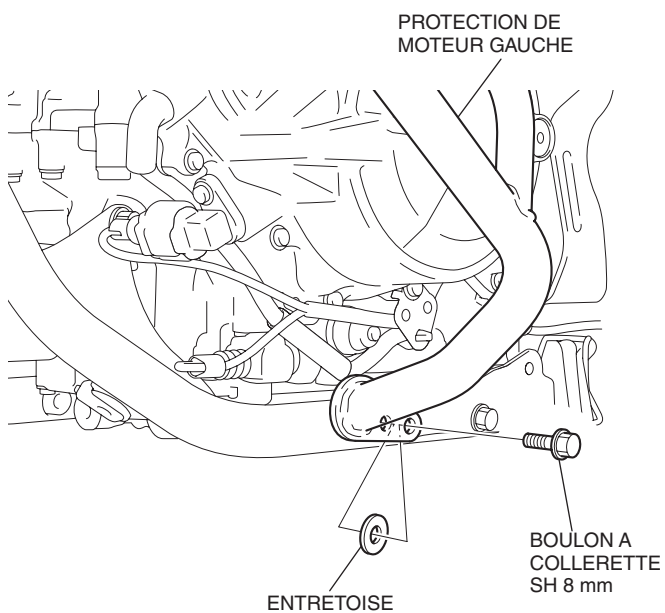

Lors de l'installation du sélecteur à pédale DCT

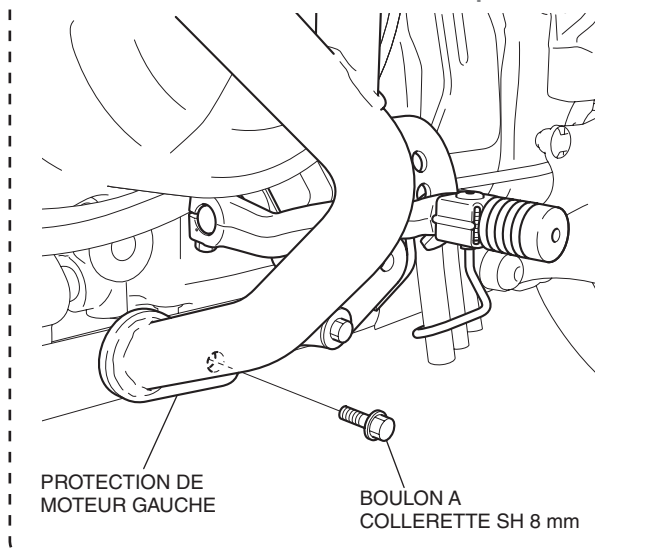

24. Installez la protection de moteur droite de la manière indiquée, sans la serrer.

<Côté droit>

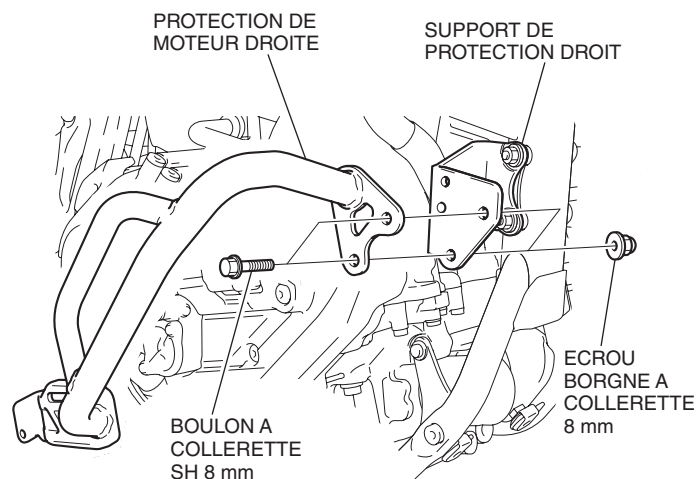

Lors de l'installation du tuyau latéral avant

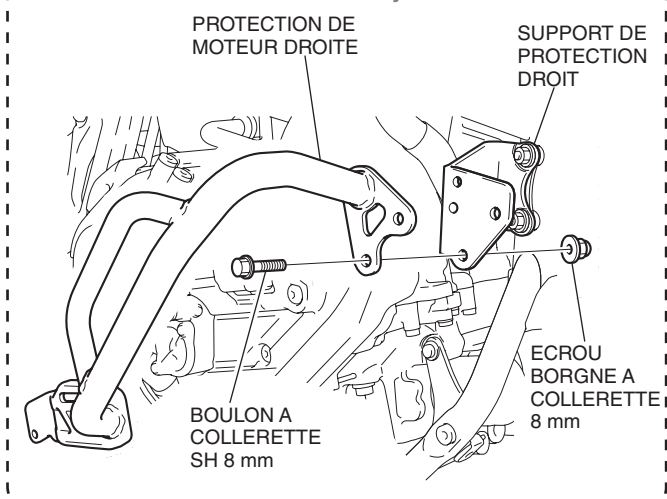

25. Montez le boulon à collerette 6 mm sans serrer comme illustré.

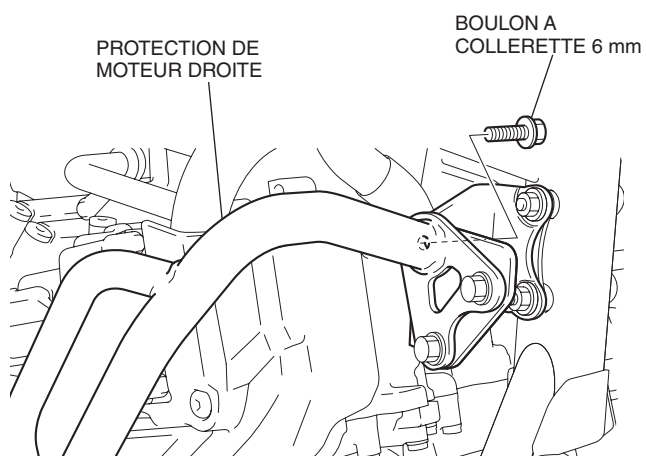

26. Montez le silencieux en procédant dans l'ordre inverse de la dépose.

- **Remplacez-le toujours par un joint statique neuf.**

<Côté droit>

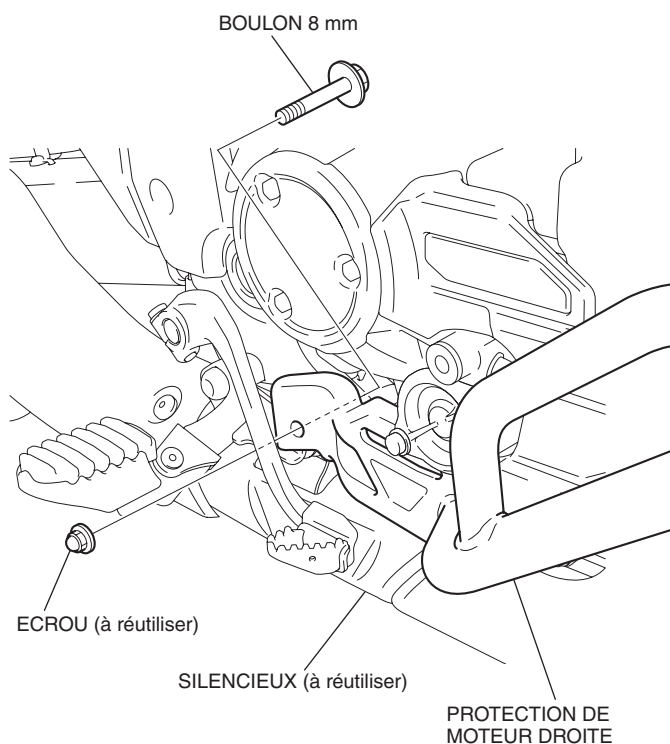

27. Serrez à fond toutes les pièces partiellement serrées.

28. Installez les différentes pièces de la moto dans l'ordre inverse de leur dépose.

- **Assurez-vous que les faisceaux ne sont ni coincés, ni trop tendus.**